

CASSETTE-RECEIVER

KRC-360

KRC-260

INSTRUCTION MANUAL

KENWOOD CORPORATION

Take the time to read through this instruction manual. Familiarity with installation and operation procedures will help you obtain the best performance from your new cassette-receiver.

For your records

Record the serial number, found on the back of the unit, in the spaces designated on the warranty card, and in the space provided below. Refer to the model and serial numbers whenever you call upon your KENWOOD dealer for information or service on the product.

Model KRC-360/260 Serial number _____

KENWOOD

SAFETY PRECAUTIONS

▲WARNING

To prevent fire and avoid personal injury in case of accidents

- Make sure the faceplate is securely locked in place.
- When extending the power supply, memory backup or ground lead, avoid short circuits by using 0.75mm² (AWG18) or larger automotive grade cable.
- Check to be sure that no metal objects (tools, needles, coins) are left inside the unit.
- If you smell or see smoke, disconnect the unit immediately and consult your KENWOOD dealer. Continued use can cause a fire or permanent damage to the unit.

FCC WARNING

This equipment generates and uses radio frequency energy. Changes or modifications other than those expressly approved in the instruction manual may cause interference with radio and television reception. Unauthorized changes may lead to the user's loss of the authority to operate this equipment.

▲CAUTION

To keep the unit in proper working order

- Be sure it's connected to a 12V DC power supply with a minus ground connection.
- Do not open front panel or top or bottom cover.
- Do not expose this unit to direct sunlight or high heat.
- Keep it clean and dry.
- Be sure it is fastened securely and not exposed to excess vibration.

▲CAUTION

This unit is equipped with a theft deterrent faceplate. To prevent damage to the faceplate and case

- Avoid exposure to direct sunlight and heat. High temperatures can cause deformation and warping.
- Avoid exposure to water.
- The faceplate is a high-precision instrument. When the faceplate is detached, store it in its special case. Never drop it or subject it to other shocks.

NOTE

- If you have difficulty in installing this unit in your vehicle, please contact your KENWOOD dealer.

Be careful with your tapes

- Before loading a cassette, check for slack tape. If the tape is slack, use a pencil to turn one of the spools in the cassette shell to tighten it up. Playing a slack tape can cause tape to tangle and other problems.
- Do not leave cassettes exposed to direct sunlight, high heat, or moisture. These can deform the cassette shell and make it impossible to eject.
- Avoid use of 120-minute tapes. These tapes are thin and easily become tangled.

CARE AND MAINTENANCE

Cleaning

1. Always turn the power OFF before cleaning.
2. Wipe the front panel and other exterior surfaces with a soft dry cloth or a soft cloth lightly moistened with a neutral detergent.

▲ CAUTION

- DO NOT use abrasive pads or paint thinner, benzene or other volatile solvents. These may remove the indicator characters.

Head cleaning

As you listen to cassettes, magnetic dust and other grime accumulates around the heads and eventually causes noise that lowers sound quality. To clean the heads use a cleaning tape or cleaning kit. Both can be purchased at audio specialty or recorded music shops. Make sure you purchase a kit suited to car audio use.

	Page
■ Before you begin	
FEATURES	6
■ Your new Cassette Radio	
ON/OFF, VOLUME & BALANCE CONTROLS	7
INTENSITY	8
AUTO SEEK TUNING	9
MANUAL TUNING	10
LOCAL SCAN	11
TO PLAY CASSETTES	12
DOLBY B NR.....	13
■ Tuner features	
PRESET STATIONS	14
AUTO MEMORY	15
■ Cassette player features	
TAPE ADVANCE	16
TUNER CALL	17
■ Convenient features	
CLOCK DISPLAYS/SETTING	18
THEFT DETERRENT FACEPLATE	19
CHANNEL BAND SELECTION	20
■ Installation	
ACCESSORIES.....	21
INSTALLATION PROCEDURE.....	22
CONNECTIONS	23
INSTALLATION.....	24
■ TROUBLESHOOTING GUIDE	26
■ SPECIFICATIONS	27

Dolby noise reduction manufactured under license from Dolby Laboratories Licensing Corporation.

"DOLBY" and the double-D symbol are trademarks of Dolby Laboratories Licensing Corporation.

FEATURES

■ TUNER FEATURES

- **Auto seek tuning (p.9)**
Automatically searches for stations you can receive.
- **Local scan (p.11)**
When this feature is turned on, it combines scanning and Auto Memory and presets only strong stations offering good reception.
- **Preset stations (p.14)**
Stores the frequencies of your favorite stations in memory, for one-touch tuning.
- **Auto memory (p.15)**
Automatically stores the strongest stations you can pick up, for one-touch tuning.

■ CASSETTE PLAYER FEATURES

- **Tape advance (p.16/KRC-360 only)**
Allows you to skip ahead to the next track from the one you are playing.
- **Tuner call (p.17)**
Allows you to listen to the tuner while rewinding or fast forwarding a cassette.

■ CONVENIENT FEATURES

- **Clock display (p.18)**
Displays the time in the display window.
- **Theft deterrent faceplate (p.19)**
When you leave the vehicle, you can take the faceplate with you, to help prevent theft.
- **Channel band selection (p.20)**
Allows you to switch bands between FM:200kHz/AM:10kHz and FM:50kHz/AM:9kHz.

ON/OFF, VOLUME & BALANCE CONTROLS

POWER AND VOLUME

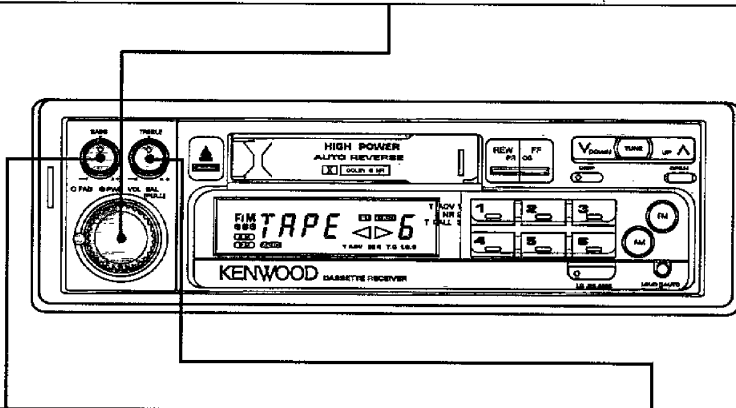
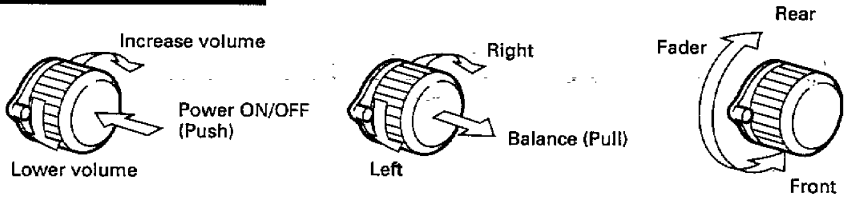

BASS

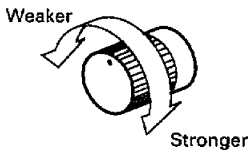

TREBLE

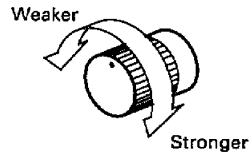

NOTE

- Turning the power ON automatically restores the settings in use when the unit was turned OFF.
- Perform these operations with the power ON.

INTENSITY

- ▶ If the Loud indicator light is not illuminated, briefly press the Loud button.
(Loud indicator light will light up.
Bass volume increases.)

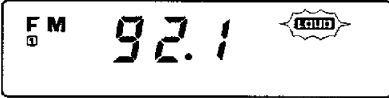

TO RESTORE ORIGINAL LEVELS

- ▶ Briefly press the Loud button again.
(Loud indicator light will go out.)

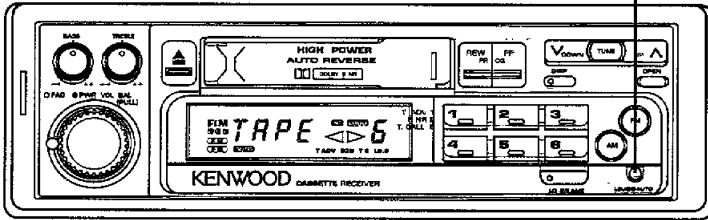

AUTO SEEK TUNING

1

To select an FM band

- ▶ Press the FM button to choose FM1, FM2 or FM3.

To select an AM band

- ▶ Press the AM button.

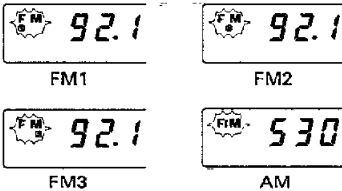

2

- ▶ If the Auto indicator light is not illuminated, press the Auto button for more than two seconds to turn the Auto function on. (The Auto indicator light will light up.)

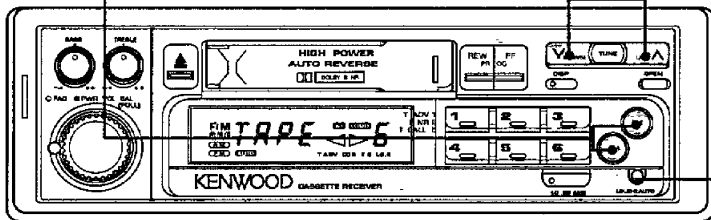
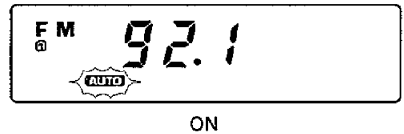

3

- ▶ Press either the Down seek or the Up seek button. (The Auto seek function will find the next station you can receive.)

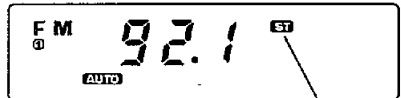
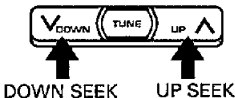

Display shows frequency of station received.

Illuminated when FM stereo broadcasts are received.

MANUAL TUNING

1

To select an FM band

- ▶ Press the FM button to choose FM1, FM2 or FM3.

To select an AM band

- ▶ Press the AM button.

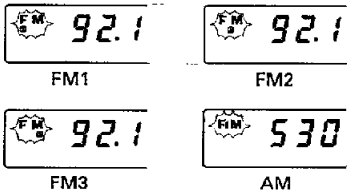

2

- ▶ If the Auto indicator light is illuminated, press the Auto button for more than two seconds to turn the Auto function off. (The indicator light will go out.)

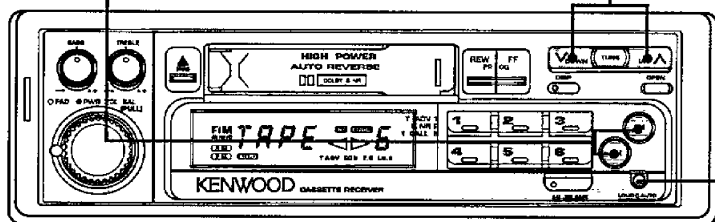
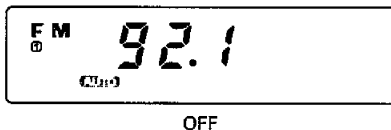

3

- ▶ Press either the down or up arrow buttons. (The frequency will continue to change as long as you hold the button down.)



Down: for lower frequencies Up: for higher frequencies

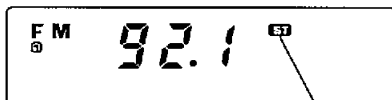

Display shows frequency of station received.

Illuminated when FM stereo broadcasts are received.

1

To turn on Local scan

- ▶ Briefly press the Local scan button.
(The indicator light will light up.)

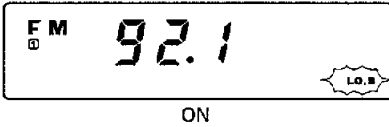

2

To turn off Local scan

- ▶ Briefly press the Local scan button again.
(The indicator light will go out.)

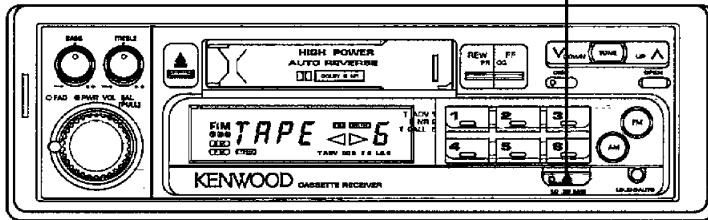

TO PLAY CASSETTES

TO PLAY

- ▶ Insert a cassette tape with the exposed tape facing to the right. (It will start to play automatically.)

TAPE ▶

(While it plays, you will see this display.)

TO FAST FORWARD/REWIND

Operation	Press
Fast Forward	FF
Rewind	REW

- ▶ To stop Fast forward, press REW button and to stop Rewind, press FF button. (The <> display will blink during Fast Forward/Rewind.)

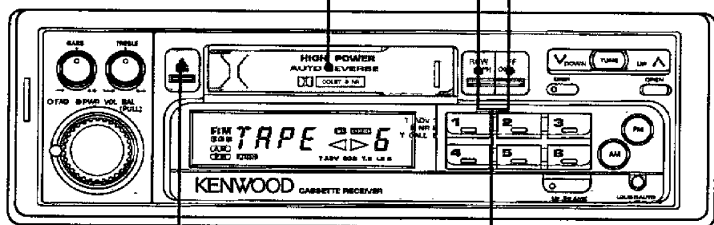

TO STOP AND EJECT

- ▶ Press the Eject button. (The player will eject the cassette.)

TO SWITCH SIDES

- ▶ Press the FF and REW buttons simultaneously. (The player will play the reverse side.)

TAPE PLAY INDICATORS

When you insert the cassette with side A up.

Please note: If side B is up, the indicators will be reversed.

Indicator	Tape side playing
▶	Side A
◀	Side B

■ Function of the KRC-360

FOR DOLBY B NR

- ▶ Press the Dolby B NR button.
(The DOLBY B NR indicator will be displayed.)



TO TURN OFF DOLBY B NR

- ▶ Press the Dolby B NR button again.
(The indicator will disappear.)

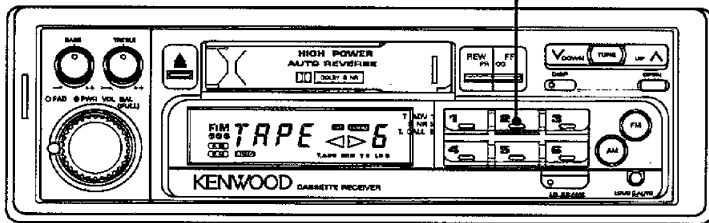

PRESET STATIONS

1

Select the band and station you want to preset.

2

► Press the Preset station button you want to use for more than two seconds.

(When the station is entered in memory, the number of the button to which you've assigned it will appear on the display.)

FM 92.1 6

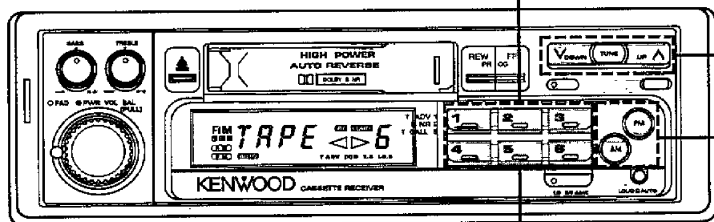

3

By repeating steps 1 and 2 you can preset each button for one station each from the FM1, FM2, FM3 and AM bands.

4 USING PRESET STATIONS

► Briefly press the button of the station you want.
(When you press the button, you will hear the station assigned to it.)

FM 92.1 6

NOTE

- When you assign a preset station to a button, the previous setting will be erased.

1

To select an FM band

- ▶ Press the FM button to choose FM1, FM2 or FM3.

To select an AM band

- ▶ Press the AM button.

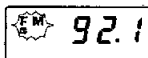

FM1

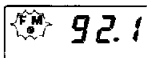

FM2

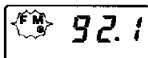

FM3

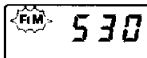

AM

2

- ▶ Press the Auto memory button for more than two seconds. (When the seek function finds a station, the "A" indicator will light up. The display will show the number of the button to which it has been assigned.)

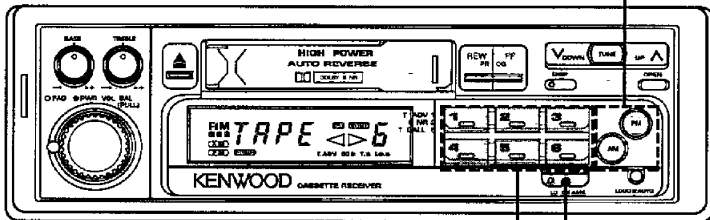
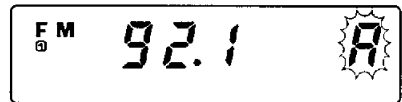

3

When six stations have been found, the Auto memory function stops. You will hear the last station selected.

4 USING PRESET STATIONS

- ▶ Briefly press the button of the station you want. (When you press the button, you will hear the station assigned to it.)

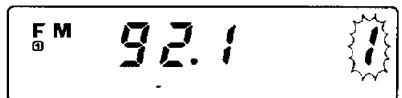

TAPE ADVANCE

Function of the KRC-360

1

- ▶ Press the Tape advance button. (The Tape advance indicator will appear on the display.)



ON

TO STOP TAPE ADVANCE

- ▶ Press the Tape advance button again. (The Tape advance indicator will disappear.)

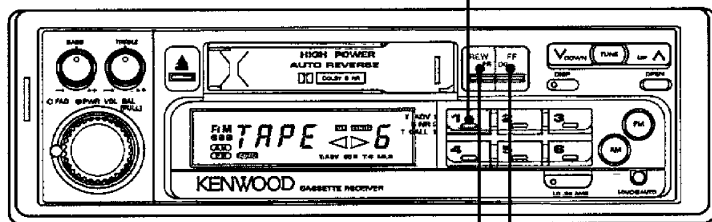

2 To return to the start of the current track

- ▶ Press the REW button. (The tape will rewind and the player will replay the track.)

2 To advance to the next track

- ▶ Press the FF button. (The tape will fast forward and start playing the next track.)

NOTE

In the following cases, this function may not work as described.

- If the blank space between tracks is less than four seconds, preventing the player from detecting the break.
- If the volume is low for more than four seconds, causing the player to detect a break.

1

- ▶ Press the Tuner call button.
(The Tuner call indicator will appear on the display.)

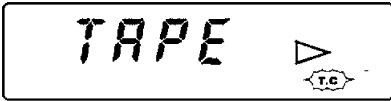

ON

2

- You can now listen to the tuner while a tape is fast forwarding or rewinding.

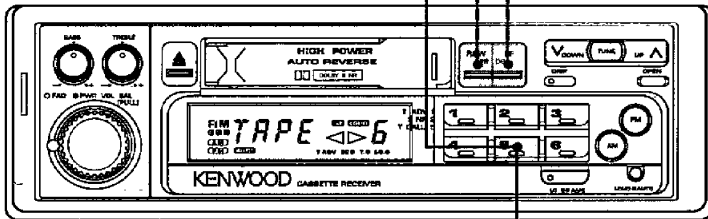

TO STOP TUNER CALL

- ▶ Press the Tuner call button again.
(The Tuner call indicator will disappear.)

CLOCK DISPLAYS/SETTING

■ Displays change like this

- ▶ Pressing the Display button changes displays as indicated to the right.

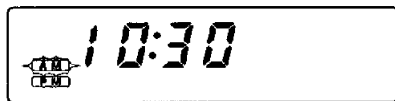

Time Display

Mode	Displays
Tuner	Frequency ↔ Time
Tape	"TAPE" ↔ Time

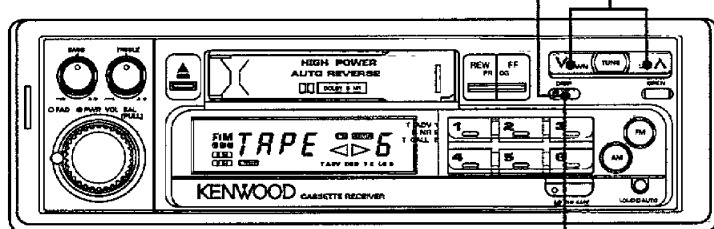

■ To set the clock

1

- ▶ If the time is not being displayed, press the Display button.

2

- ▶ While holding down the Display button, press ∇ to change the hour and \wedge to change the minute.

THEFT DETERRENT FACEPLATE

■ To remove the faceplate

1

Press the Open button to unlock the faceplate, then remove carefully.

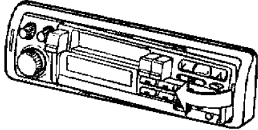

2

Place the faceplate in the storage case with the button side facing up.

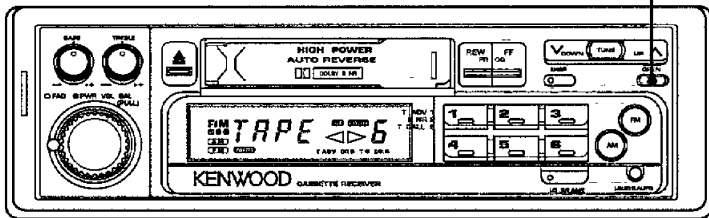
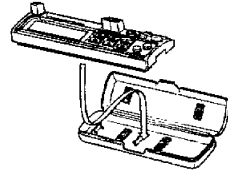

■ To install the faceplate

1

Align the groove in the bottom of the faceplate with the ridges on the faceplate mount.

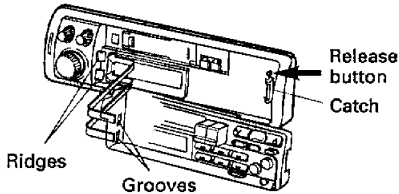

NOTE

- Press the Release button to disengage the unit from the catch.

2

Press on the upper part of the faceplate until it locks in place.

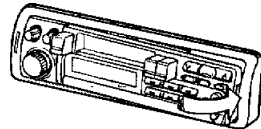

NOTE

Disabled system indicator

- To deter theft, this unit is equipped with a Disabled system indicator. Turn power OFF while holding down preset station buttons "1" and "3". When power is turned ON again, the Disabled system indicator can be turned ON and OFF.

CHANNEL BAND SELECTION

1

- ▶ Hold down preset station buttons "1" and "5".
- ▶ Turn power OFF.

2

- ▶ Hold down preset station buttons "1" and "5".
- ▶ Turn power ON.
(The bands will change to 50kHz for FM and 9kHz for AM.)

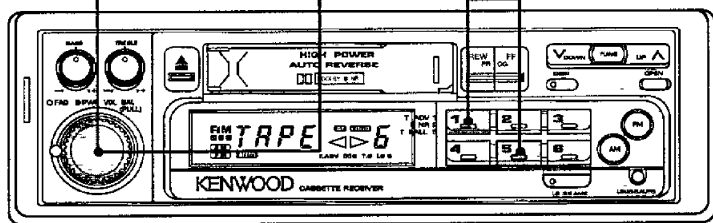





3

Repeating steps 1 and 2 will change the bands back to 200kHz for FM and 10kHz for AM.

NOTE

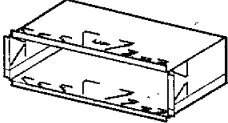
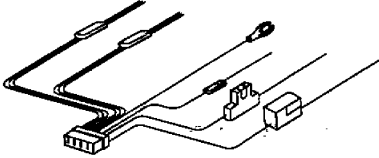
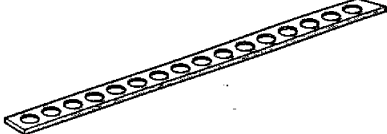
- When the bands are changed, all memory settings will be erased.
- This feature is not used in the United States and Canada.

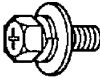
ACCESSORIES

Part Name	External View	Number of Items
Mounting case		1
Wiring harness		1
Metal mounting strap		1
Removal tool		1
Assembly screw with washer (M4 x 8)		1
Machine screw (M5 x 6)		4

INSTALLATION PROCEDURE

- ① Before starting installation, disconnect the negative (-) terminal of the battery. This will prevent short circuits.
- ② Connect the Input and Output leads (see p.23).
- ③ Connect the Ground lead (Black) to the metal body of the car (see p.23).
- ④ Connect the Memory backup lead (Yellow) (see p.23).
- ⑤ Connect the Power supply lead (Red) (see p.23).
- ⑥ Install the unit in the car (see p.24).
- ⑦ Connect the negative (-) terminal of the battery.

▲CAUTION

- A short circuit may cause a blown fuse. A short circuit is a serious problem that could also cause a fire. Check the wiring carefully and, if any wires are short-circuited, rewire immediately. If no short-circuits are found, replace the fuse with one having the same rating (see indication in fuse box).
- Check that no unconnected wires or connectors are in contact with the body of the car. Extraneous noise or current entering the system can cause malfunction or damage.
- To provide more power, this product is equipped with a BTL (Balanced Transformer Less) system. But in this type of system, sharing different speaker terminals or connecting or grounding speaker terminals to the car can cause distortion or damage.
- Please check that all electrical equipment in the car functions normally after installing the unit.

CONNECTIONS

* Circled numbers indicate the procedures described on page 22.

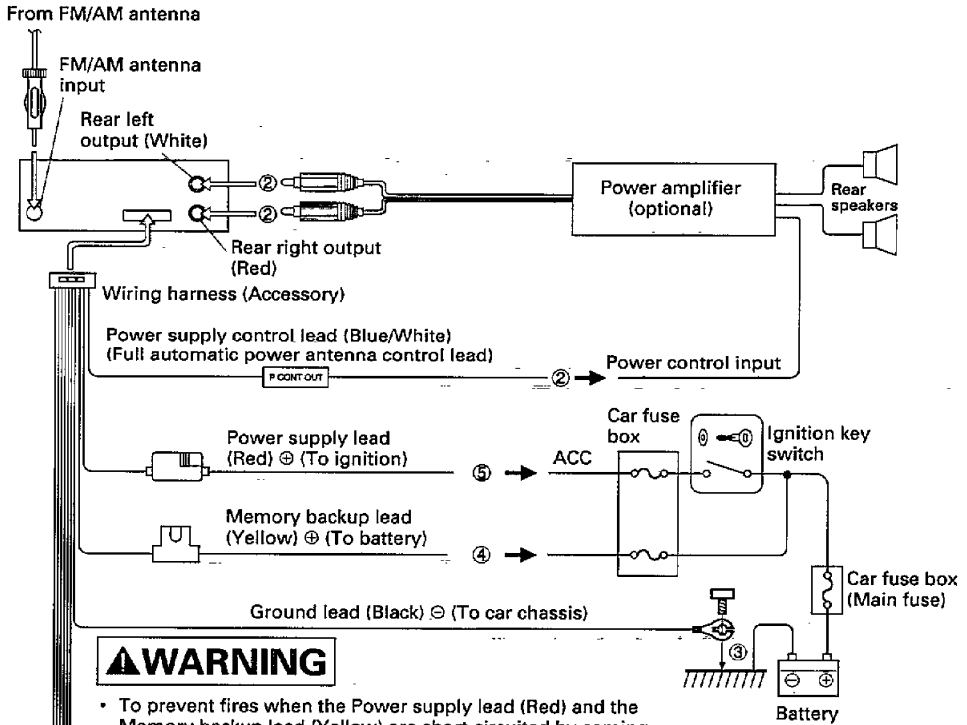

WARNING

- To prevent fires when the Power supply lead (Red) and the Memory backup lead (Yellow) are short-circuited by coming into contact with the vehicle chassis (ground), only connect the power supply after making the fuse box connections first.

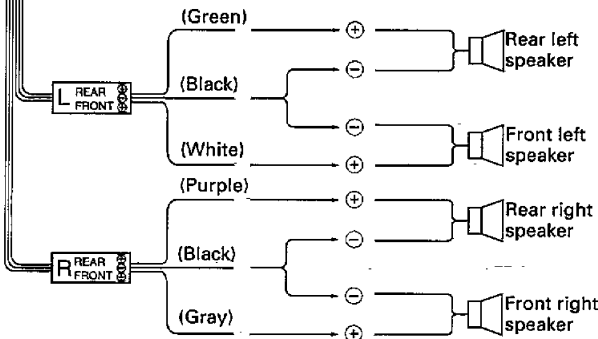

INSTALLATION

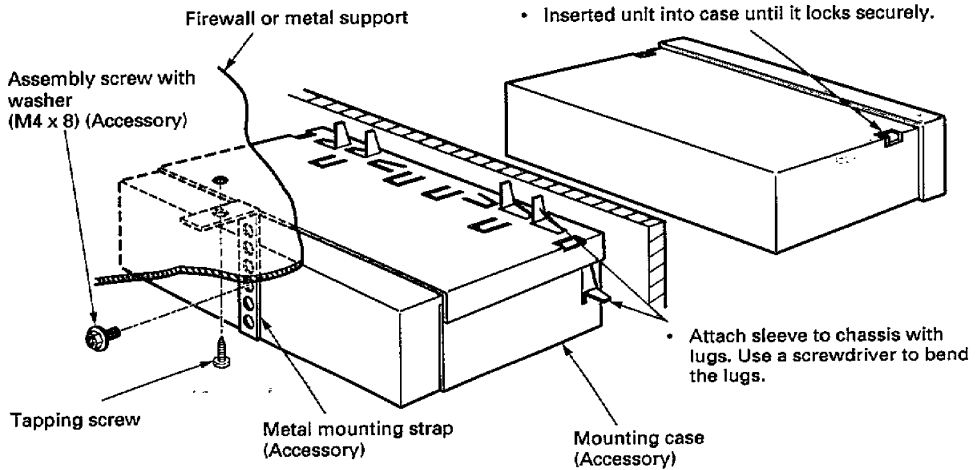

- When installing in some cars made in Japan, insert Machine screws (M5 x 6) into 2 of the holes indicated below.

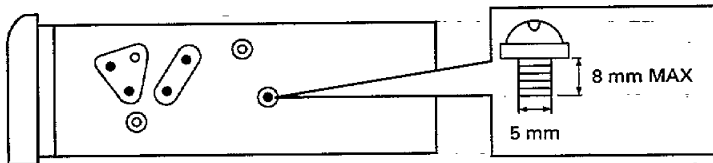

■ To remove the unit

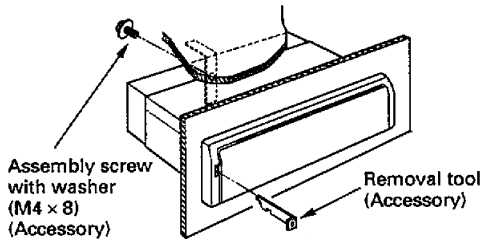

1. Remove the assembly screw with washer holding on the back panel. Then insert removal tool into slot.

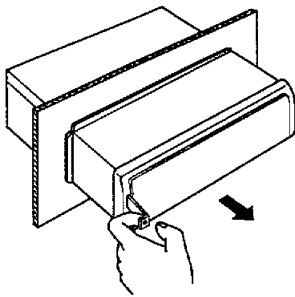

2. Use the removal tool to pull out the unit.

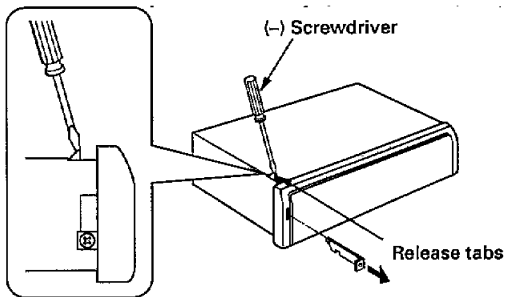

3. While using a screwdriver to press down the release tabs on the side of the chassis, pull out the removal tool.

TROUBLESHOOTING GUIDE

Often, what appears to be a malfunction is due to user error. Before calling for service, please consult the following table.

Symptom	Cause	Remedy
No sound from one channel.	The balance/fader control is turned all the way to one side.	Adjust the balance/fader control.
Poor reception.	The antenna is not extended.	Extend the antenna.
Sound quality is poor.	The tape head is dirty.	Use a head cleaning kit to clean head.

SPECIFICATIONS

Specifications subject to change without notice.

FM Tuner Section

Frequency Range (200 kHz space)	87.9 MHz - 107.9 MHz
(50 kHz space)	87.5 MHz - 108.0 MHz
Usable Sensitivity	12.0 dBf (1.1 μ V/75 ohms)
50 dB Quieting Sensitivity	15.2 dBf (1.6 μ V/75 ohms)
Frequency Response (\pm 3 dB)	30 Hz - 15 kHz
Signal to Noise Ratio	73 dB
Selectivity	100 dB
Capture Ratio	1.5 dB
Image Response Ratio	70 dB
IF Response Ratio	120 dB
Stereo Separation (1 kHz)	40 dB

AM Tuner Section

Frequency Range (10 kHz space)	530 kHz - 1700 kHz
(9 kHz space)	531 kHz - 1611 kHz
Usable Sensitivity	28 dB (30 μ V)

Cassette Deck Section

Tape Speed	4.76 cm/sec.
Wow & Flutter (WRMS)	0.12% (WRMS)
Fast Winding Time (C-60)	100 sec.
Frequency Response (120 μ s)	30 Hz - 14 kHz (\pm 3 dB)
Stereo Separation (1 kHz)	43 dB
Signal to Noise Ratio	54 dB
(Dolby-B NR ON/KRC-360 only)	63 dB

Audio Section

Maximum Output Power	25 W \times 2
Output Power (10%THD, 1 kHz, 4 ohms)	20 W \times 2
(1%THD, 30 Hz - 20 kHz, 4 ohms)	15 W \times 2
Tone Action	Bass: 100 Hz \pm 10 dB
	Treble: 10 kHz \pm 10 dB
Preout Level/Load	1000 mV (MAX.)/10 kohms

General

Operating Voltage	14.4 V (11-16 V allowable)
[KRC-360]	
Current Consumption	6 A at Rated Power
[KRC-260]	
Current Consumption	2.8 A at Rated Power
Installation Size (W \times H \times D)	182 \times 52 \times 153 mm
	(7-3/16 \times 2-1/16 \times 6 in.)
Weight	1.4 kg
	(3.1 lb)

KENWOOD

AMPLI-TUNER-LECTEUR DE CASSETTE

KRC-360

KRC-260

MODE D'EMPLOI

KENWOOD CORPORATION

KENWOOD

PRECAUTIONS

▲AVERTISSEMENT

Pour éviter tout risque d'incendie et de blessure en cas d'accident

- Veiller à ce que façade soit fermement verrouillée en place.
- Pour rallonger le cordon d'alimentation, celui de l'alimentation de secours de la mémoire ou le fil de masse, éviter les courts-circuits en utilisant des cordons d'au moins 0,75 mm² (AWG18).
- Veiller à ce qu'aucun objet métallique (outils, aiguilles, pièces de monnaie) ne tombe dans l'appareil.
- Lors d'un dégagement de fumée (répéré par la vue ou l'odorat), débrancher immédiatement l'appareil et contacter le concessionnaire KENWOOD. L'utilisation prolongée de l'appareil dans ces conditions risque de provoquer un incendie ou d'abîmer irrémédiablement l'appareil.

▲ATTENTION

Pour garder l'appareil en parfait état de marche

- Veiller à ce qu'il soit connecté à une source d'alimentation en courant continu de 12 V avec masse négative.
- Ne pas ouvrir le panneau avant, le panneau supérieur, ni le panneau inférieur.
- Ne pas exposer l'appareil au rayonnement solaire direct ni à une chaleur intense.
- Le garder propre et sec.
- Veiller à ce qu'il soit fermement fixé et qu'il ne soit pas soumis à des vibrations violentes.

▲ATTENTION

Cet appareil est doté d'une façade antivol. Pour éviter d'abîmer cette façade et le boîtier de l'appareil

- Eviter l'exposition au rayonnement solaire direct et à la chaleur. De hautes températures peuvent déformer ces éléments.
- Eviter de l'exposer à l'eau.
- La façade est un élément de haute précision. Lorsqu'elle est détachée, la ranger dans son étui spécial. Ne pas la laisser tomber ni lui donner de choc.

REMARQUE

- En cas de difficultés lors de l'installation de cet appareil dans la voiture, contacter le concessionnaire KENWOOD.

Attention aux bandes

- Avant d'introduire une cassette, vérifier si la bande est bien tendue. Si ce n'est pas le cas, utiliser un crayon pour tourner une des bobines du boîtier de la cassette et ainsi retendre la bande. Une bande non tendue risque en effet de s'emmêler dans le mécanisme ou de provoquer d'autres problèmes.
- Ne pas laisser les cassettes en plein soleil et ne pas les soumettre à la chaleur intense ni à l'humidité. Les boîtiers de cassette peuvent être déformés et il peut être impossible d'éjecter la cassette.
- Eviter d'utiliser des cassettes de 120 minutes, car ces bandes sont fines et s'emmêlent facilement.

SOIN ET ENTRETIEN

Nettoyage

1. Toujours mettre l'appareil hors tension avant de le nettoyer.
2. Essuyer le panneau avant et les autres surfaces extérieures avec un chiffon doux et sec ou un chiffon doux légèrement imbibé d'une solution savonneuse neutre.

ATTENTION

- NE PAS utiliser de tampon abrasif, de diluant pour peinture, de benzine, ou autre solvant volatil. Ces produits peuvent effacer les inscriptions sur l'appareil.

Nettoyage des têtes

Pendant la lecture des cassettes, des particules magnétiques et autres poussières s'accumulent autour des têtes et détériorent la qualité sonore. Pour nettoyer les têtes, utiliser une cassette ou une panoplie de nettoyage. Les deux sont disponibles dans les magasins audio-vidéo spécialisés et dans les magasins de disques. Veiller à se procurer une panoplie de nettoyage adaptée à l'autoradio.

	Page
■ Avant la mise en route	
CARACTERISTIQUES	6
■ Le radio-cassette	
MARCHE/ARRET, VOLUME ET BALANCE	7
CORRECTION PHYSIOLOGIQUE	8
ACCORD PAR RECHERCHE AUTOMATIQUE	9
ACCORD MANUEL	10
RECHERCHE LOCALE	11
LECTURE DE CASSETTE	12
DOLBY B NR.....	13
■ Caractéristiques du tuner	
MÉMORISATION MANUELLE.....	14
MÉMORISATION AUTOMATIQUE	15
■ Caractéristiques du lecteur de cassette	
RECHERCHE DE BLANCS.....	16
RAPPEL DU TUNER.....	17
■ Fonctions pratiques	
AFFICHAGES DE L'HORLOGE/DES REGLAGES	18
FAÇADE ANTIVOL	19
CHANGEMENT DE L'INTERVALLE D'ACCORD	
ASSIGNE AUX GAMMES FM/AM	20
■ Installation	
ACCESSOIRES.....	21
PROCEDURE D'INSTALLATION	22
CONNEXIONS.....	23
INSTALLATION.....	24
■ GUIDE DE DÉPANNAGE	26
■ SPÉCIFICATIONS	27

Réduction de bruit Dolby fabriqués sous licence de Dolby Laboratories Licensing Corporation.
 DOLBY et le symbole double-D sont des marques de Dolby Laboratories Licensing Corporation.

CARACTERISTIQUES

■ CARACTERISTIQUES DU TUNER

- **Accord par recherche automatique (p.9)**
Il recherche automatiquement les stations recevables.
- **Recherche locale (p.11)**
Quand cette fonction est activée, elle associe le balayage et la mémorisation automatique et ne prérègle que les stations puissantes offrant une bonne réception.
- **Mémorisation manuelle(p.14)**
Il mémorise les fréquences de vos stations favorites pour les rappeler plus tard par enclenchement d'une seule touche.
- **Mémorisation automatique (p.15)**
Il mémorise automatiquement les stations les plus puissantes, pour les rappeler plus tard par enclenchement d'une seule touche.

■ CARACTERISTIQUES DU LECTEUR DE CASSETTE

- **Recherche de blancs (p.16/KRC-360 seulement)**
Elle permet de passer à la plage suivante, à partir de celle en cours de lecture.
- **Rappel du tuner (p.17)**
Il permet d'écouter la radio pendant le rebobinage ou l'avance rapide d'une bande.

■ FONCTIONS PRATIQUES

- **Horloge (p.18)**
Affiche l'heure dans la fenêtre d'affichage.
- **Façade antivol (p.19)**
Quand vous abandonnez la voiture, emmenez la façade avec vous, pour éviter le vol de l'appareil.
- **Changement de l'intervalle d'accord assigné aux gammes FM/AM (p.20)**
Permet de modifier l'intervalle de recherche assigné aux gammes FM et AM: 50 ou 200 kHz pour la gamme FM, 9 ou 10 kHz pour la gamme AM.

MARCHE/ARRET, VOLUME ET BALANCE

ALIMENTATION ET VOLUME

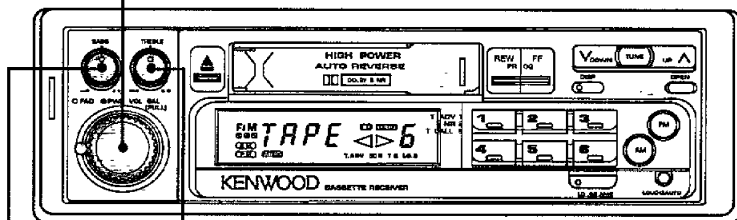
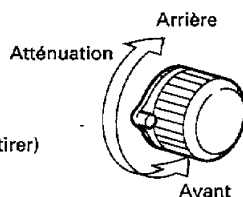
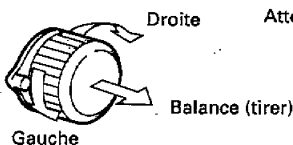
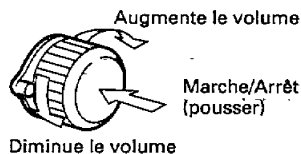

GRAVES

Plus faibles

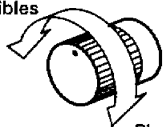

AIGUS

Plus faibles

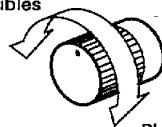

REMARQUE

- Les réglages sont mémorisés lorsque l'appareil est mis hors tension.
- Effectuer ces étapes avec l'appareil sous tension.

CORRECTION PHYSIOLOGIQUE

- Si la témoin n'est pas allumé, appuyer brièvement sur la touche de correction physiologique.

Le témoin s'allume et le volume des graves augmente.

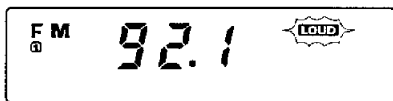

Allumé

RETABLISSEMENT AU NIVEAU ANTERIEUR

- Appuyer de nouveau brièvement sur la touche de correction physiologique.

Le témoin s'éteint.

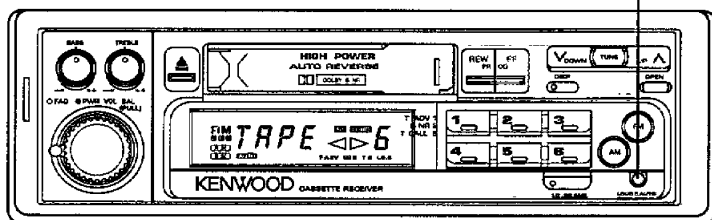

ACCORD PAR RECHERCHE AUTOMATIQUE

1

Sélection d'une gamme FM

- ▶ Appuyer sur la touche FM pour choisir entre FM1, FM2, ou FM3.

Sélection d'une gamme AM

- ▶ Appuyer sur la touche AM.

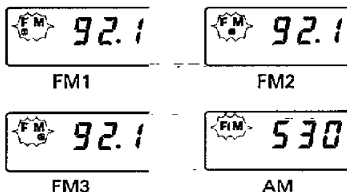

2

- ▶ Si le témoin Auto n'est pas allumé, appuyer sur la touche auto pendant plus d'une seconde pour activer la fonction d'automatisme.

Le témoin Auto s'allume.

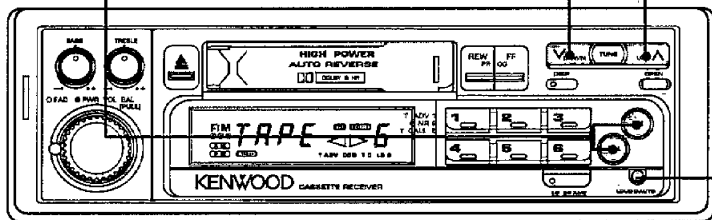
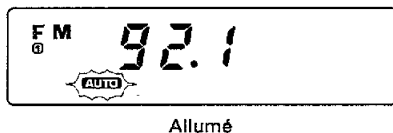

3

- ▶ Appuyer sur la touche de recherche descendante ou de recherche ascendante.

La fonction de recherche automatique trouve la station suivante recevable.



RECHERCHE
DESCENDANTE

RECHERCHE
ASCENDANTE

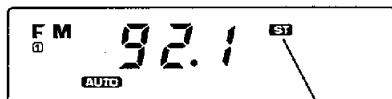

L'affichage indique la fréquence de la station reçue.

Allumé quand une émission FM est reçue.

1

Sélection d'une gamme FM

- ▶ Appuyer sur la touche FM pour choisir entre FM1, FM2, ou FM3.

Sélection d'une gamme AM

- ▶ Appuyer sur la touche AM.

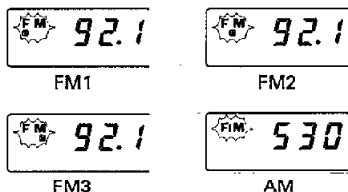

2

- ▶ Si le témoin Auto est allumé, appuyer sur la touche auto pendant plus de deux secondes pour désactiver la fonction d'automatisme...

Le témoin Auto s'éteint.

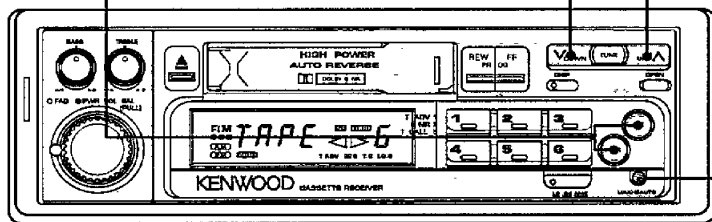
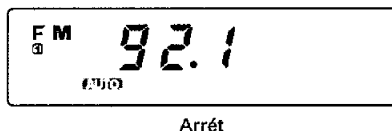

3

- ▶ Appuyer sur la touche fléchée descendante ou ascendante. *La fréquence continue de changer aussi longtemps que la touche est maintenue enfoncée.*

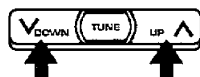

Descendante:
pour les fréquences
inférieures

Ascendante:
pour les fréquences
supérieures

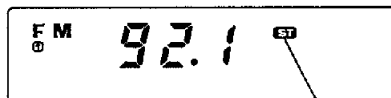

L'affichage indique la fréquence de la station reçue.

Allumé quand une
émission FM est reçue.

1

Pour activer la recherche locale

- Appuyer brièvement sur la touche de recherche locale.
Le témoin s'allume.

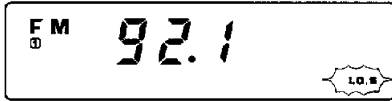

Allumé

2

Pour désactiver la recherche locale

- Appuyer de nouveau brièvement sur la touche de recherche locale.
Le témoin s'éteint.

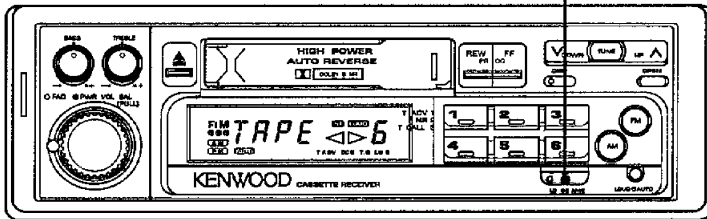

LECTURE DE CASSETTE

LECTURE

- Introduire une cassette en tournant l'arête où la bande est visible vers la droite.

La lecture commence automatiquement.

TAPE ▶

(Ces informations sont affichées pendant la lecture.)

AVANCE RAPIDE/REBOBINAGE

Opération	Appuyer sur
Avance rapide	FF
Rebobinage	REW

- Pour arrêter l'avance rapide, appuyer sur la touche de rebobinage et pour arrêter le rebobinage, appuyer sur la touche d'avance rapide.
(L'affichage <|> clignote durant l'avance rapide/rebobinage.)

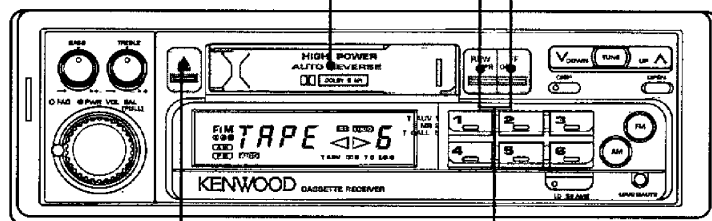

ARRET ET EJECTION

- Appuyer sur la touche d'éjection.
Le lecteur éjecte la cassette.

POUR CHANGER DE FACE

- Appuyer simultanément sur les touches d'avance rapide et de rebobinage.
Le lecteur lit la face arrière.

TEMOINS DE LECTURE DE BANDE

Quand la cassette est introduite face A vers le haut, ces témoins indiquent quelle face est lue.

Noter: Si la face B est vers le haut, les témoins sont inversés.

Témoin	Face reproduite
▶	Face A
◀	Face B

■ Fonction du KRC-360

DOLBY B NR

- ▶ Appuyer sur la touche de Dolby B NR.

Le témoin "DOLBY B NR" apparaît sur l'affichage.

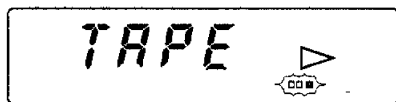

ON

POUR COUPER LE SYSTEME DOLBY B NR

- ▶ Appuyer de nouveau sur la touche de Dolby B NR.
Le témoin disparaît de l'affichage.

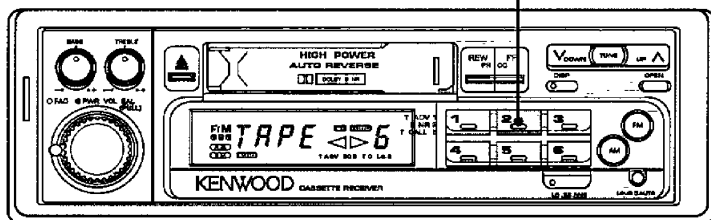

MÉMORISATION MANUELLE

1

Choisir la gamme et la station à mémoriser.

2

- ▶ Appuyer pendant plus de deux secondes sur une touche de mémorisation pour entrer la station en mémoire.

Quand la station est entrée en mémoire, le numéro de la touche sur laquelle la station est assignée apparaît sur l'affichage.

FM
①

92.1

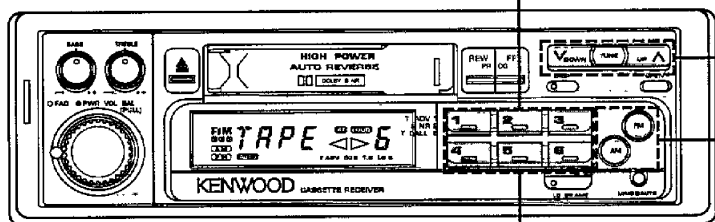

3

En répétant les étapes 1 et 2, il est possible de mémoriser sur chaque touche une station pour chaque gamme d'ondes FM1, FM2, FM3 et AM.

4 UTILISATION DES STATIONS PREREGLEES

- ▶ Appuyer brièvement sur la touche correspondant à la station mémorisée choisie.

Quand cette touche est enclenchée, la station qui lui est assignée est audible.

FM
①

92.1



REMARQUE

- Lors de l'assignation d'une station pré-réglée sur une touche, le pré-réglage précédent est effacé au profit du nouveau.

MEMORISATION AUTOMATIQUE

1

Sélection d'une gamme FM

- ▶ Appuyer sur la touche FM pour choisir entre FM1, FM2, ou FM3.

Sélection d'une gamme AM

- ▶ Appuyer sur la touche AM.

FM 92.1

FM1

FM 92.1

FM2

FM 92.1

FM3

FM 530

AM

2

- ▶ Appuyer sur la touche de mémorisation automatique pendant plus de deux secondes. Quand la fonction de recherche trouve une station, l'indication "A" s'allume. L'affichage indique alors le numéro de la touche sur laquelle elle est assignée.

FM 92.1 A

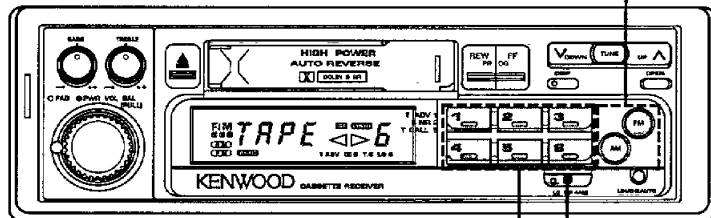

3

Quand six stations ont été trouvées, la fonction de mémorisation automatique s'arrête. Le tuner reste synthonisé sur la dernière station mémorisée.

4

UTILISATION DES STATIONS PREREGEES

- ▶ Appuyer brièvement sur la touche correspondant à la station mémorisée choisie. Quand cette touche est enclenchée, la station qui lui est assignée est audible.

FM 92.1 1

RECHERCHE DE BLANCS

■ Fonction du KRC-360

1

- ▶ Appuyer sur la touche de recherche de blancs.
Le témoin recherche de blancs apparaît sur l'affichage.



Allumé

POUR ARRETER LA RECHERCHE DE BLANCS

- ▶ Appuyer de nouveau sur la touche recherche de blancs.
Le témoin recherche de blancs s'éteint.

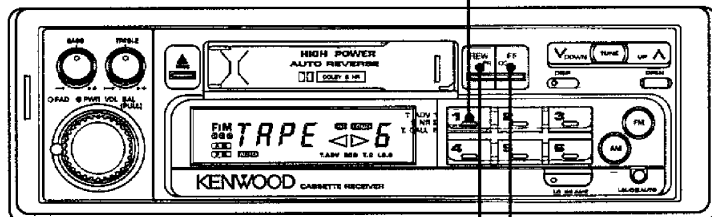

2 Pour revenir au début de la plage courante

- ▶ Appuyer sur la touche REW.
La bande se rebobine, puis le lecteur recommence la lecture de la plage.

2 Pour avancer jusqu'à la plage suivante

- ▶ Appuyer sur la touche FF.
La bande avance rapidement, puis le lecteur commence la lecture de la plage suivante.

REMARQUE

La fonction risque de ne pas bien fonctionner dans les cas suivants.

- Si l'espace blanc entre les plages dure moins de quatre secondes, ce qui empêche le lecteur de détecter l'espace.
- Si le volume est trop bas pendant plus de quatre secondes, ce qui déclenche la détection d'espace blanc.

1

► Appuyer sur la touche de rappel du tuner.

Le témoin de rappel du tuner apparaît sur l'affichage.

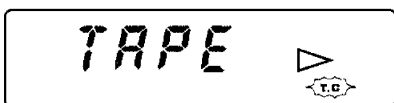

ON

2

Il est à présent possible d'écouter la radio pendant l'avance rapide et le rebobinage de bande.

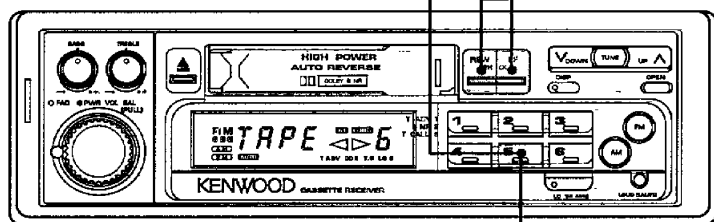

POUR ARRÊTER LA FONCTION DE RAPPEL DU TUNER

► Appuyer de nouveau sur la touche de rappel du tuner.

Le témoin de rappel du tuner s'éteint.

AFFICHAGES DE L'HORLOGE/DÉS REGLAGES

■ Les affichages changent comme suit

- L'enclenchement de la touche d'affichage fait changer les affichages comme indiqué ci-contre.

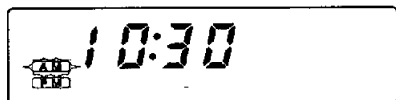

Affichage de l'heure

Mode	Affichages
Tuner	Fréquence ↔ Heure
Bande	"TAPE" ↔ Heure

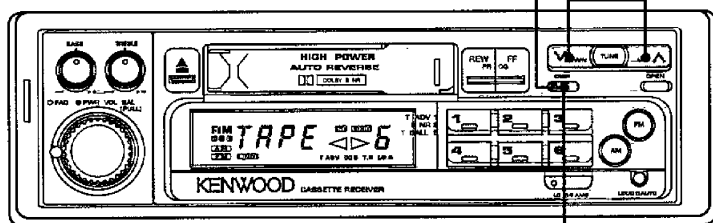

■ Pour régler l'horloge

1

- Si l'heure n'est pas affichée, appuyer sur la touche d'affichage.

2

- Tout en tenant la touche d'affichage enfoncée; appuyer sur la touche ∨ pour changer les heures et sur la touche ∧ pour changer les minutes.

■ Retrait de la façade

1

Appuyer sur la touche de libération pour débloquer la façade, puis la retirer délicatement.

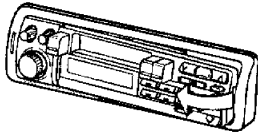

2

Placer la façade dans l'étui de rangement, en tournant vers le haut la face où se trouvent les boutons.

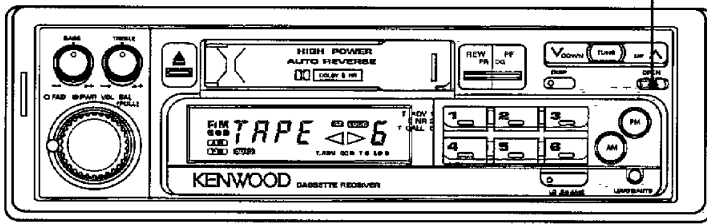
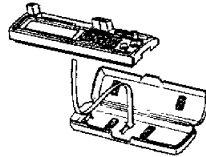

■ Mise en place de la façade

1

Aligner la rainure du fond de la façade sur les saillies de la monture de la façade.

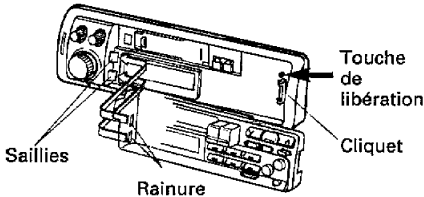

REMARQUE

- Appuyer sur la touche de libération pour désengager l'appareil du cliquet.

2

Appuyer sur la partie supérieure de la façade jusqu'à ce qu'elle se bloque en place.

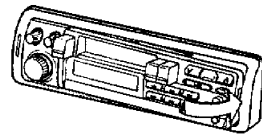

REMARQUE

Témoin d'invalidation du système

- Pour empêcher le vol, cet appareil est doté d'un témoin d'invalidation du système. Mettre l'appareil hors tension en maintenant les touches de pré-réglage de station "1" à "3" enfoncées. Lorsque l'appareil est remis sous tension, le témoin d'invalidation du système peut être mis en et hors service.

CHANGEMENT DE L'INTERVALLE D'ACCORD ASSIGNE AUX GAMMES FM/AM

1

- ▶ Tenir les touches de pré-réglage de station "1" et "5" enfoncées...
- ▶ Couper l'alimentation.

2

- ▶ Tenir les touches de pré-réglage de station "1" et "5" enfoncées.
- ▶ Refournir l'alimentation.
*Les gammes changent d'intervalle:
50 kHz pour la gamme FM et 9 kHz
pour la gamme AM.*

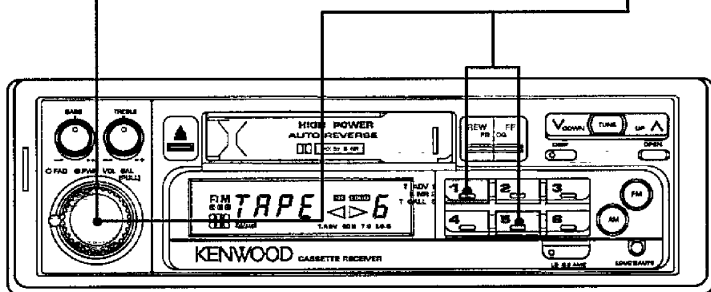





3

Répéter les étapes 1 et 2 pour rechanger l'intervalle d'accord sur 200 kHz pour la gamme FM et sur 10 kHz pour la gamme AM.

REMARQUES

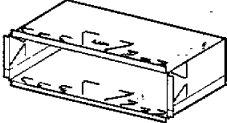
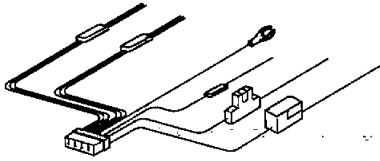
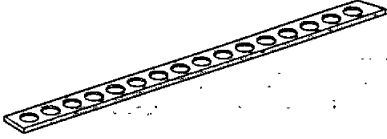
- Quand l'intervalle d'accord est modifié, tous les réglages mémorisés sont effacés.
- Cette fonction n'est pas disponible aux Etats-Unis et au Canada.

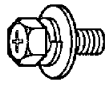
ACCESSOIRES

Nom des pièces	Aspect extérieur	Nombre d'articles
Boîtier de montage		1
Faisceau de câbles		1
Lanière métallique de montage		1
Chassis		1
Vis d'assemblage avec rondelle (M4 x 8)		1
Vis machine (M5 x 6)		4

PROCEDURE D'INSTALLATION

- ① Avant de commencer l'installation, déconnecter la borne négative (-) de la batterie pour éviter les courts-circuits.
- ② Connecter les fils d'entrée et de sortie (réf. p.23).
- ③ Connecter le fil de masse (noir) à la carrosserie de la voiture (réf. p.23).
- ④ Connecter le fil d'alimentation de secours de la mémoire (jaune) (réf. p.23).
- ⑤ Connecter le fil d'alimentation (rouge) (réf. p.23).
- ⑥ Installer l'appareil dans la voiture (réf. p.24).
- ⑦ Connecter la borne négative (-) de la batterie.

▲ ATTENTION

- Un court-circuit risque de faire sauter le fusible. Ce problème est grave car il peut éventuellement provoquer un incendie. Vérifier soigneusement le câblage et si des câbles sont court-circuités, recommencer immédiatement le câblage. Si aucun court-circuit n'est détecté, remplacer le fusible sauté par un fusible de même ampérage (voir les indications sur le boîtier à fusible).
- Vérifier que les câbles et les connecteurs libres ne touchent pas la carrosserie de la voiture. Des parasites ou du courant entrant dans l'appareil risquent de provoquer un mauvais fonctionnement, voire des dommages sérieux.
- Pour fournir plus de puissance, cet appareil est doté d'un système BTL (Balanced Transformer Less), mais avec ce type de système, l'utilisation commune de bornes de haut-parleurs différents, ou la connexion ou la mise à la masse des bornes de haut-parleurs à la voiture peut entraîner une distorsion du son, voire des dommages.
- Après avoir terminé les connexions, vérifier que tout l'équipement électrique de la voiture fonctionne correctement.

* Les chiffres encadrés correspondent aux opérations décrites page 22.

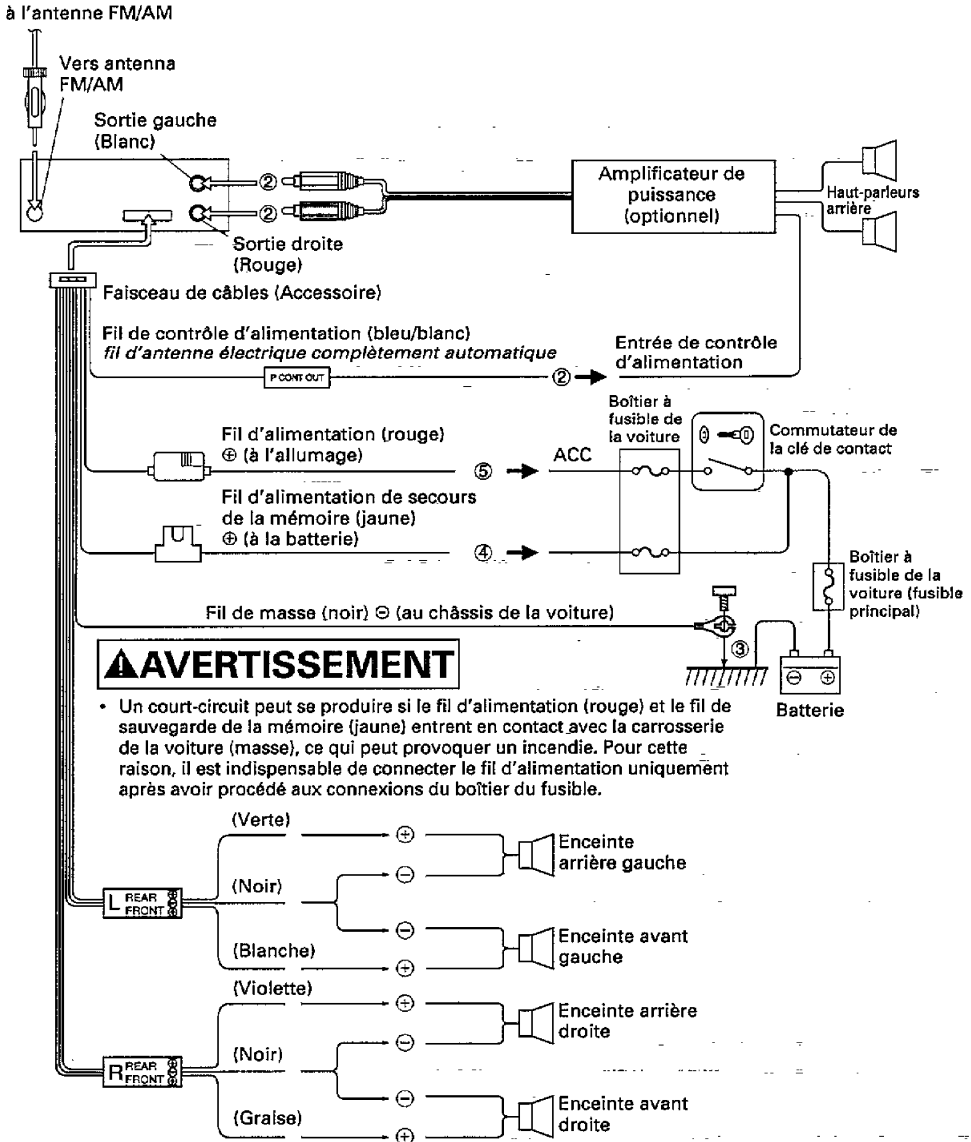

INSTALLATION

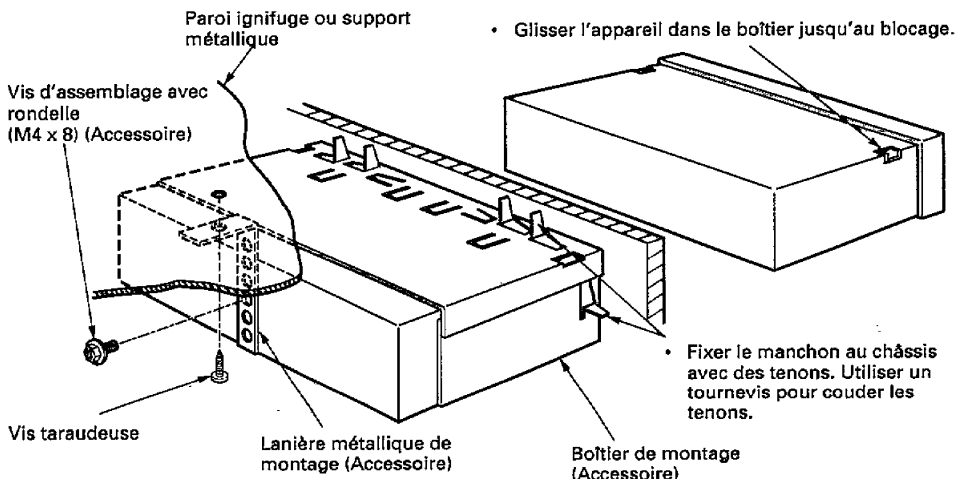

- Lors de l'installation dans certaines voitures fabriquées au Japon, insérer les vis machine (M5x6) dans les trous illustrés ci-dessous.

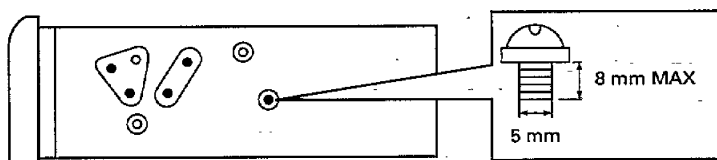

■ Retrait de l'appareil

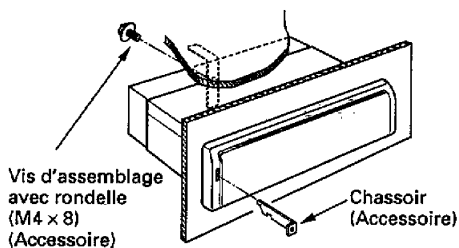

1. Enlever la vis d'assemblage avec rondelle en tenant le panneau arrière. Ensuite, insérer le chassoir dans la fente.

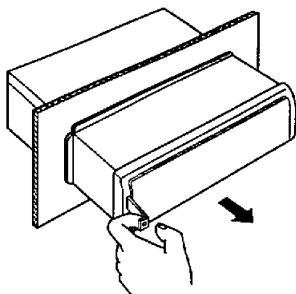

2. Utiliser le chassoir pour retirer l'appareil.

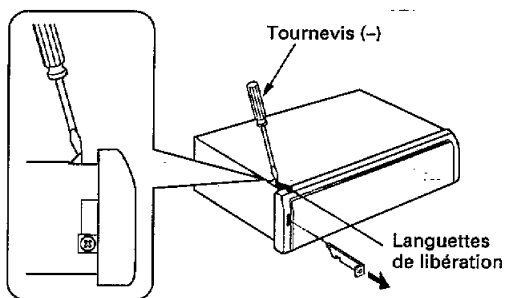

3. Tout en s'aidant d'un tournevis pour appuyer sur les languettes de libération situées sur les flancs du châssis, retirer le chassoir.

GUIDE DE DÉPANNAGE

Bien souvent, ce qui semble un mauvais fonctionnement de l'appareil est dû à une manipulation erronée de l'utilisateur. Avant de faire appel au réparateur, passer le tableau suivant en revue.

Symptôme	Cause	Solution
Pas de son d'un des canaux	Le réglage de balance/d'atténuation est complètement tourné sur un côté.	Ajuster le réglage de balance/d'atténuation.
Réception mauvaise	L'antenne n'est pas déployée.	Déployer l'antenne.
Qualité sonore mauvaise	Les têtes de bandes sont sales.	Utiliser une panoplie de nettoyage pour têtes et les nettoyer.

SPÉCIFICATIONS

Ces spécifications peuvent être modifiées sans avis préalable.

Section tuner FM

Gamme de fréquence (écart 200 kHz)	87,9 MHz à 107,9 MHz
(écart 50 kHz)	87,5 MHz à 108,0 MHz
Sensibilité utile	12,0 dBf (1,1 μ V/75 Ω)
Seuil de sensibilité à 50 dB	15,2 dBf (1,6 μ V/75 Ω)
Réponse en fréquence (± 3 dB)	30 Hz à 15 kHz
Rapport signal sur bruit	73 dB
Sélectivité	100 dB
Taux de captage	1,5 dB
Taux de réponse image	70 dB
Taux de réponse FI	120 dB
Séparation stéréo (1 kHz)	40 dB

Section tuner AM

Gamme de fréquence (écart 10 kHz)	530 kHz à 1700 kHz
(écart 9 kHz)	531 kHz à 1611 kHz
Sensibilité utile	28 dB (30 μ V)

Section magnétophone à cassette

Vitesse de bande	4.76 cm/sec.
Pleurage et scintillement (WRMS)	0.12% (WRMS)
Durée de bobinage rapide (C-60)	100 sec.
Réponse en fréquence (120 μ s)	30 Hz à 14 kHz (± 3 dB)
Séparation stéréo (1 kHz)	43 dB
Rapport signal sur bruit	54 dB
(Dolby-B NR allumé/KRC-360 uniquement)	63 dB

Section audio

Sortie puissance maximum	25 W \times 2
Puissance de sortie nominale (10% THD, 1kHz, 4 Ω)	20 W \times 2
(1% THD, 30 Hz - 20 kHz, 4 Ω)	15 W \times 2
Activation de la tonalité	Grave: 100 Hz \pm 10 dB Aigu: 10 kHz \pm 10 dB
Niveau/charge de sortie de préamplification	1000 mV (MAX.)/10 k Ω

Généralités

Tension de fonctionnement	14.4 V (11-16 V utilisable)
[KRC-360]	
Consommation de courant	6 A à la puissance nominale
[KRC-260]	
Consommation de courant	2.8 A à la puissance nominale
Taille d'installation (L \times H \times P)	182 \times 52 \times 153 mm (7-3/16 \times 2-1/16 \times 6 in.)
Poids	1,4 kg (3,1 lb)

KENWOOD